

FEDERACION ENTRERRIANA DE AUTOMOVILISMO  
TURISMO PISTA 1400

**FICHA DE HOMOLOGACIÓN Nº 2-18-TP**

**FIAT 147 Y FIAT 128**

Válida desde el 1 de Enero al 31 de Diciembre de 2018



## **FICHA DE HOMOLOGACIÓN Nº 2-18-TP**

### **FIAT 147 Y FIAT 128**

#### **ARTICULO 1 - MOTOR**

**Art 1.1-** Las referencias de mismo corresponden a la ficha de Homologación 1-18-TP, con excepción del Art.1.21

**Art.1.21 – RELACION DE COMPRESION:** 10,25 a 1 máximo.

#### **ARTÍCULO 2 - CAJA Y DIFERENCIAL TIPO Y RELACIONES**

**Art 2.1-** Las referencias de mismo corresponden a la ficha de Homologación 1-18-TP.

#### **ARTÍCULO 3 – POSICION DE MOTOR**

**Art 3.1-** Las referencias de mismo corresponden a la ficha de Homologación 1-18-TP.

#### **ARTÍCULO 5 – FRENOS**

**Art.5.1 – Discos:** diámetro máximo 241mm.

**Art.5.2 – Cáliper:** se permite también usar del Palio y Siena

**Art.5.3 – Campanas:** diámetro máximo190mm.

#### **ARTÍCULO 6 - DIMENSIONES Y PESOS**

**Art.6.1- Peso mínimo:**

**Fiat 147,** 790 kilos.

**Fiat 128,** 790 kilos.

**Art.6.2 –Distancia entre ejes:**

**Fiat 147,** original 2225mm, máxima 2250mm.

**Fiat 128,** original 2450mm, máxima 2475mm.

**Art.6.3- Trocha delantera máxima:** 1600mm

**Art.6.4- Trocha trasera máxima:** 1600mm.

## FICHA DE HOMOLOGACIÓN Nº 2-18-TP

### FIAT 147 Y FIAT 128

#### ARTÍCULO 6 - DIMENSIONES Y PESOS

**Art.6.5- Entre centros de amortiguadores delanteros:**

**Fiat 147,** 925mm.

**Fiat 128,**

**Art.6.6- Altura:** 50 mm mínimo.

#### ARTÍCULO 7 - CARROCERIA

**Art.7.1 – Suspensión delantera:** Portamaza original.

Se permite: Rotular brazo rótula en su anclaje con el chasis, dicha rótula deberá ir en reemplazo del buje original. Los anclajes de dichos elementos deberán estar en su posición original. Brazo tensor original.

Se permite:

Reforzar prendedura soporte tensor delantero.

Retirar barra antirrolido y colocar sistema de tensor y rótula sobre el chasis de los modelos Duna y Uno.

La distancia entre centro de rótula del tensor delantero es 71  $\pm$ 10mm.

Amortiguador, corregir comba mediante el anclaje superior del amortiguador en su unión con el portamaza. Ver croquis

Orificio inferior de prendedura Fiat 128 00mm y Fiat 147 00mm,  $\pm$ 1 mm del centro de éste al centro del cárter.

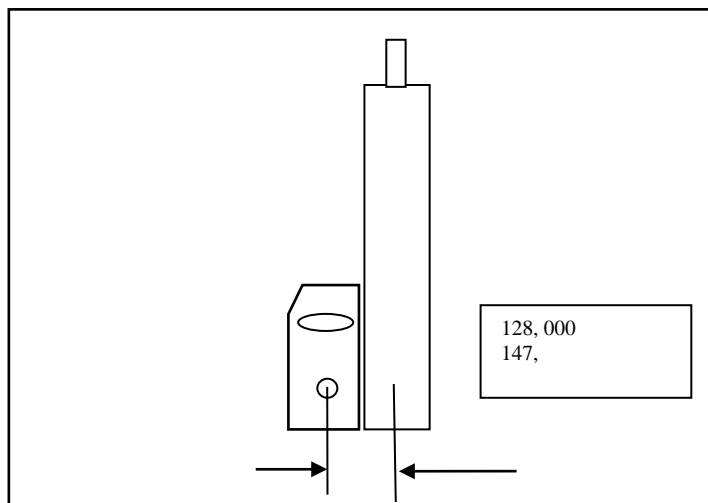

## **ARTÍCULO 7 - CARROCERIA**

### **Art.7.2 – Suspensión trasera:**

Se permite

Corregir comba mediante el anclaje del amortiguador con el portamaza e incorporar regulador.

Cualquier prolongación del vástago del amortiguador, no superará 22mm de diámetro.

Elásticos, cantidad y dureza libre.

### **Art.7.3 –Cremallera dirección: original**

### **Art.7.4 – Generales:**

Se permite, sacar o modificar brazo central de unión entre frente y piso (soporte original de caja Tipo)

Usar portamaza con cojinete 613095 (grande) y maza acorde a éste.

Fiat 128, se permite usarse sin paragolpes o adaptar similar no metálico y recortar frente parte cerrada para mejorar ventilación hacia el radiador.

Fiat 128 y 147, usar alerón trasero, homologado por la categoría, apoyado sobre el techo.